

双座充电座

产品型号:EA-DCS1

产品使用说明书

使用前请务必详阅说明书并遵照指示使用

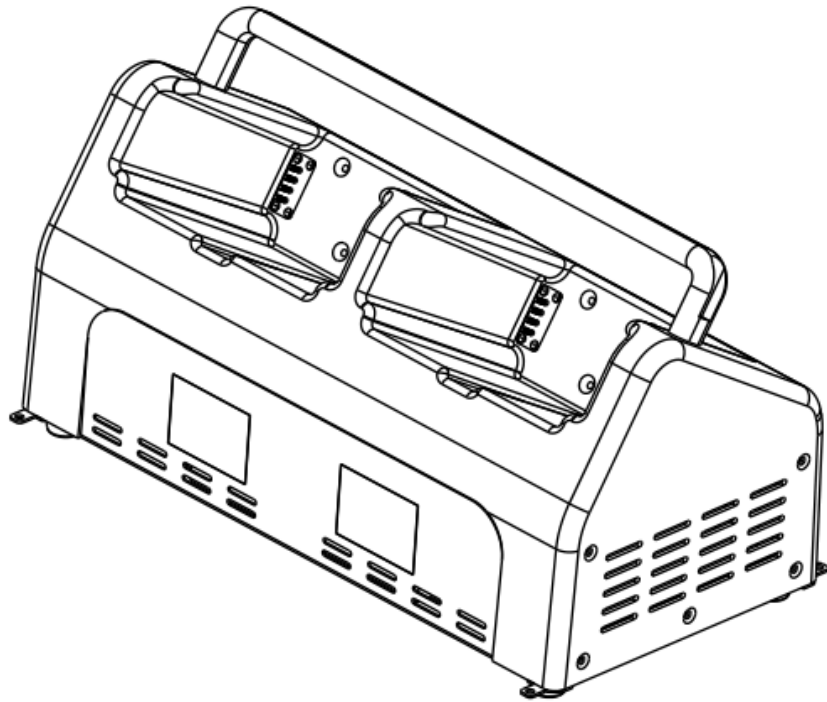

和鸿电气股份有限公司

目录

一、产品用途及功能介绍	1
二、产品简介	1
1. 产品主要结构组成	2
2. 面板功能说明	2
三、技术参数	3
四、操作使用方法	3
五、产品维护	4
六、常见故障排除	4
七、警告及注意事项	4-5
八、产品包装清单	5

一、产品用途及功能介绍

- 产品名称：双座充电座
- 型号/规格：EA-DCS1

用途及功能介绍：本产品内置恒流恒压充电器两个可以同时给两组电池独立充电也可以单独使用一个电池充电，电池需要充电时将电池插入本产品的塑料座内即可完成充电，产品具有输入过流保护功能、充电器输出为直流安全电压具有短路、防反接保护、空载脉冲功能，配备两个 1.7 寸液晶显示屏分别与两组电池独立显示、充电时显示屏具有充电提示功能并显示高精度电池容量；

二、产品简介

1. 产品主要结构组成

充电座主要由钣金底座、电池塑料座、充电器、液晶显示屏等主要配件组成。

2. 面板功能说明

2.1 充电座正面

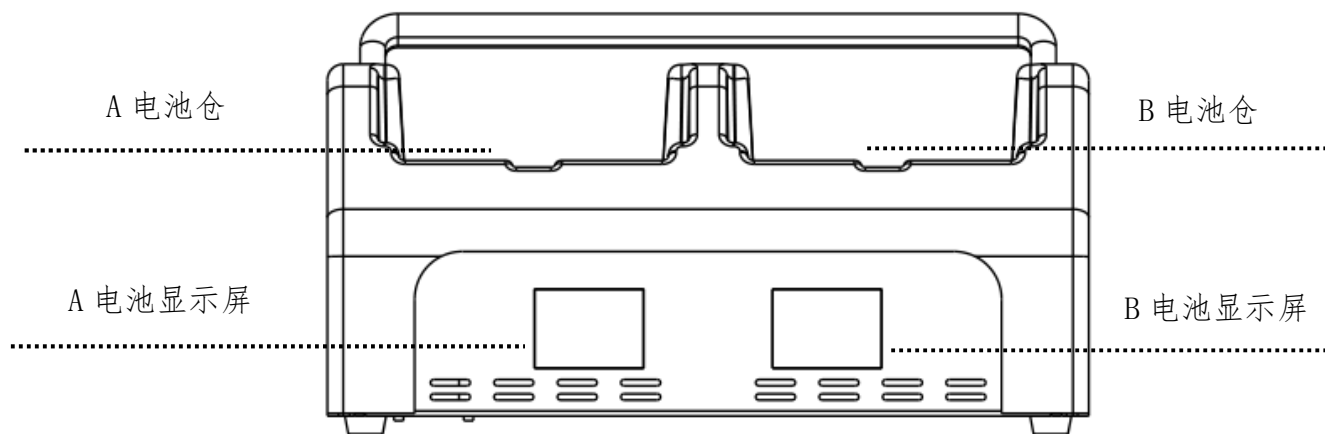

2.2 充电座背面

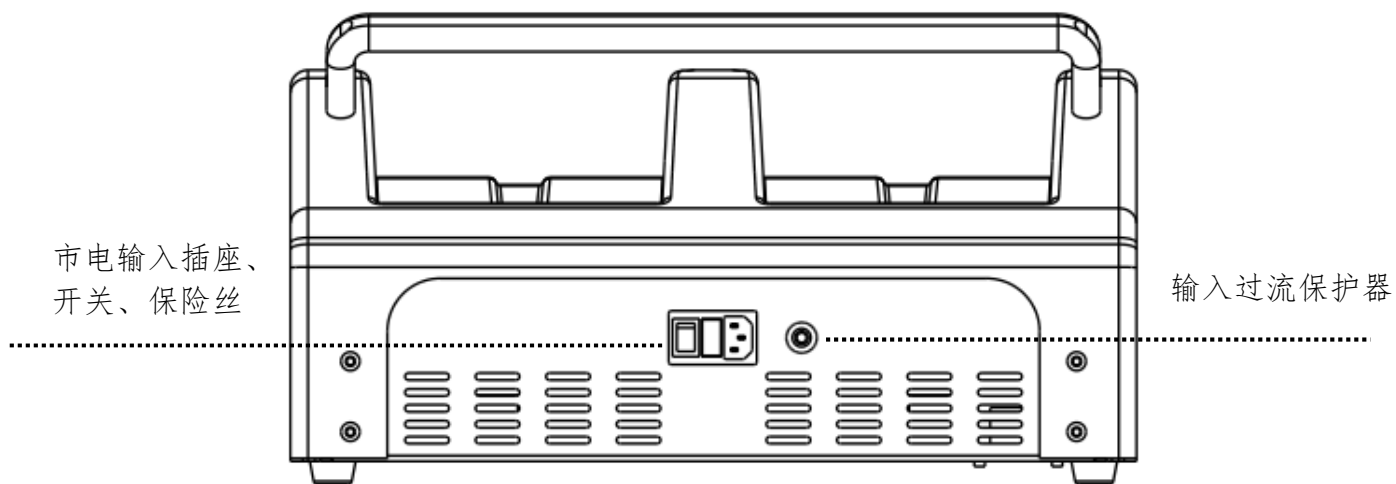

三、技术参数

项目	参数
充电功率	294W*2
输入参数	AC INPUT:100-240V 50/60Hz 10A Max
充电器输出参数	DC OUTPUT: 29.4V 10A 恒流恒压*2
适配电池参数	磷酸铁锂 8S 20/25AH
产品尺寸	480*268*266mm (L*W*H)
产品净重	6.84KG
产品毛重	9.22KG
使用工作环境	-10-40℃ 相对湿度: ≤80% 海拔≤2000 米
运输存储环境	温度: -15-55℃相对湿度: ≤93% (无凝结) 大气 压力: 70kPa~106kPa

四、操作使用方法

1. 检查产品外观是否有任何可见的损坏,输入插座、电池插针是否有松脱或破损现象(若出现异常状况应停止使用)。
2. 将随机配备的电源线一端先插入产品背部的 AC 插座内然后将另一端接入市电。
3. 将两个电池或者单个电池插入到产品上的塑料电池仓内。
4. 开启产品背部电源开关、观察显示屏、此时显示屏上的电量格图标会闪烁提示证明已再充电;
5. 充完后关闭电源输入开关、拔掉电池;

五、产品维护

- 5.1 电池仓内的插座接触头为易损件应定期检查和更换有变形破裂的否则会导致充电故障；
- 5.2 经常清除散热窗处的灰尘、污物；
- 5.3 定期检查机箱外部螺丝及吊环是否完全紧固；

六、常见故障排除

6.1 开机无反应：

- A、确认市电输入电压范围是否在产品参数范围内；
- B、检查产品输入插座内的保险丝是否受损；
- C、检查产品背部的过流保护器是否弹起断开；
- D、排查电源线是否有开路断裂现象；

6.2 无法进行充电：

- A、确认电池是否完全插入到电池仓内且电池底部插孔应与电池座插针完全结合；
- B、电池座插针是否有变形脱落现象

七、警告及注意事项

- 7.1 拔插电池过程中应注意操作方法避免插针受损；
- 7.2 产品在使用和放置过程中应远离火源、高温环境、潮湿雨淋环境，否则可能导致危险情况；
- 7.3 禁止非专业人员拆卸产品；
- 7.4 本产品使用寿命结束后请不要随意丢弃请按照当地法律规定进回收处理；

- 7.5 产品运输过程中应防雨淋、水浸、防潮湿、不应有剧烈震动；
- 7.6 不能在海拔超过 2000m 环境下使用；
- 7.7 请勿跌落、挤压或碰撞产品，避免让产品遭受外部大的压力，从而导致产品内部电路短路及电池受损；
- 7.8 充完电后请及时关机拔掉电池；
- 7.9 请使用产品随机配备的电源线进行充电、请使用规定的电池配套使用；
- 7.10 产品在使用过程中意外进水，应立即拔掉输入插座，将其置于安全的开阔区域，不得再次开机使用；
- 7.11 产品在使用过程和搬运过程中应注意保护好显示屏避免撞击；
- 7.12 设备在处于开机状态下时静止用手或金属器件触碰电池仓内的插针；

八、产品包装清单

- 8.1 AC 电源充电线一条
- 8.2 产品说明书 1 份
- 8.3 双座充电座一台

生产地址：安徽省阜阳市颍泉经济开发区顶大路 55 号

电话：0558-7159989

传真：0558-7159988

邮政编码：236000

生产日期：见包装

使用期限：

说明书编制日期：